

RHI Magnesita - Werk Marktredwitz

[Link](#)

**Umsetzung eines
Beleuchtungskonzeptes mit
nichtvisueller Wirkung**

**Würzburger Forum
24. November 2023**





Mein Motto:

„ Menschen haben selten Erfolg, wenn sie keinen Spaß an dem haben, was sie tun.“

Dale Carnegie

Birgit Bellgardt- Dolc

Werkleiter Marktredwitz

T +49 9231801100

M +49 17618750144 oder +43 699 1870 5477

Oskar-Gebhardt-Straße 2, 95615 Marktredwitz, Deutschland

www.rhimagnesita.com

Find us on: [LinkedIn](#), [Facebook](#), [Instagram](#), [Youtube](#)

Feuerfest - unerlässlich für industrielle Hochtemperaturprozesse

Feuerfestprodukte			Hochtemperatur-Produktionsprozesse	
				Stahlproduktion
Steine	Massen	Zustellung		Zement- und Kalkproduktion
<ul style="list-style-type: none">▪ Keramische Feuerfestprodukte werden in allen industriellen Hochtemperaturprozessen (>1.200°C) verwendet, da sie die Aggregate vor thermischen (aber auch mechanischen und chemischen) Belastungen schützen▪ Grundstoffe sind Magnesit und Dolomit (Schmelzpunkt für Schmelzmagnesia >2.800°C)				Glasproduktion
				Nichteisenmetallproduktion
Magnesit	Dolomit			

RHI Magnesita ist ein vertikal integrierter globaler Anbieter hochwertiger Feuerfestprodukte, -systeme und Dienstleistungen, die für industrielle Hochtemperaturprozesse über 1.200 °C unerlässlich sind.

Werk Marktredwitz

Standort: Marktredwitz, Germany
Gegründet: 1899
Mitarbeiter: ~ 300
Produktion: ~ 11.000 ton
Produkte: Schieberplatten, SiC- Produkte, Brennhilfsmittel



Komplexität: 220 Sorten, 12.000 Aufträge, 2.100 Artikel
QM- Systeme: ISO 9001, ISO 14001, ISO 45001, ISO 50001





RHI MAGNESITA

Beyond Refractories

Discover our solutions for Flow Control



Schiebersystem

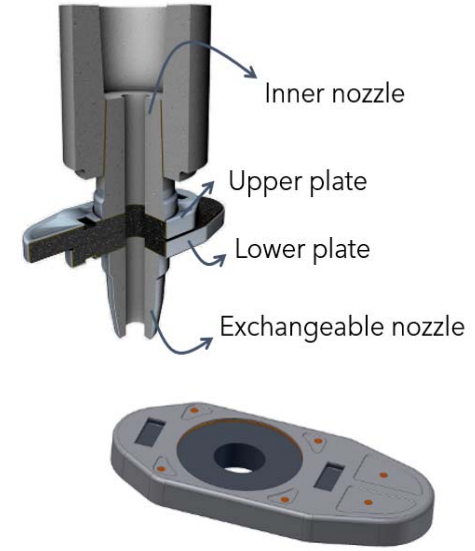
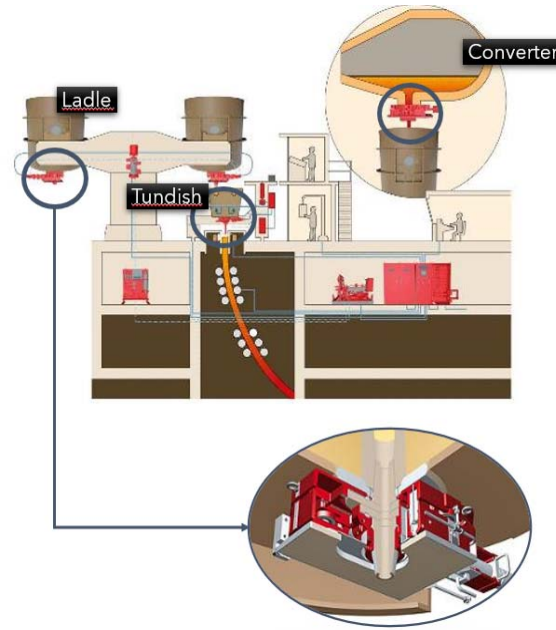

Motivationsfaktoren

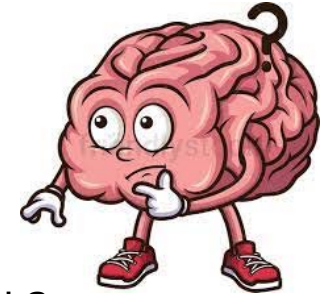

Denkmuster (Denkgewohnheiten)

- Spaß bei dem, was man macht
- Überzeugt von der Arbeit



Selbstmotivation (Intrinsische)

Motivationsfaktoren bei der Arbeit, u.a.

- Entgelt, Bonus
- Führungsverhalten
- Arbeitsklima, Wertschätzung
- Abwechslungsreiche Tätigkeiten
- Passende Arbeitsabläufe
- Passende Arbeitsumgebung



Fremdmotivation (Extrinsische)

Je stärker die Selbstmotivation, desto unabhängiger ist man von der Fremdmotivation.
Führungskräfte können vor allem Demotivation vermeiden!







[Gallup Studie 2021 über Mitarbeiter Engagement - Zest \(zestmeup.com\)](https://www.zestmeup.com)

Lichtprojekt

Arbeitsplatzevaluierung- Finish- und Verpackungsanlage

Psychische Faktoren		<input type="checkbox"/> 10.1 Ungenügend gestaltete Arbeitsaufgabe (z.B. überwiegende Routineaufgaben, Über-/Unterforderung)	häufige Nacharbeit, kein durchdachter Arbeitsablauf	<input type="checkbox"/> 10.4 Ungenügend gestaltete Arbeitsplatz- und Arbeitsumgebungsbedingungen (z.B. unzureichende Wahrnehmung von Signalen und Prozessmerkmalen, Lärm, Klima, räumliche Enge, unzureichende Softwaregestaltung)
		<input type="checkbox"/> 10.2 Ungenügend gestaltete Arbeitsorganisation (z.B. Arbeiten unter hohem Zeitdruck, wechselnde und/oder lange Arbeitszeiten)	<input type="checkbox"/> 10.3 Ungenügend gestaltete soziale Bedingungen (z.B. fehlende soziale Kontakte, ungünstiges Führungsverhalten, Konflikte)	<input type="checkbox"/> 10.5 ...

Planung + Vorgehensweise:

- ✓  1 Bestandsaufnahme / IST-Aufnahme (Messung)
- ✓  2 Konzeptvorstellung Hr. Zauner (Uni München)
- ✓  3 Hersteller / Lieferantenauswahl
- ✓  4 Test / Prüfung / Rücksprache mit Personal aus Bereich / Input holen
- ✓  5 Umsetzung / Inbetriebnahme
-  6 Feedback / Nachhaltigkeit

Projektpartner



➤ Projekt ist eine Kooperation zwischen der VBG und dem Werk



➤ 3 Arbeitsplätze waren (Schleiflinie, Sandstrahlanlage, **Finish- Linie**) / sind geplant, ein Projekt ist umgesetzt

➤ erste Überlegungen 2019, Start 2020

➤ Lichtplanende Firma

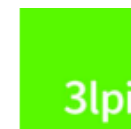

➤ Durchführende Firma (5 Firmen haben angeboten)



➤ Begleitende Befragung, Studientagebuch



Finish- Linie (AP mit anspruchsvoller visueller Tätigkeit)

Vorher

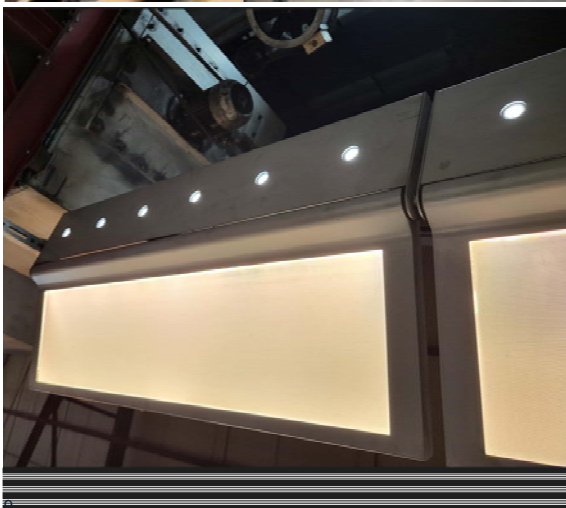
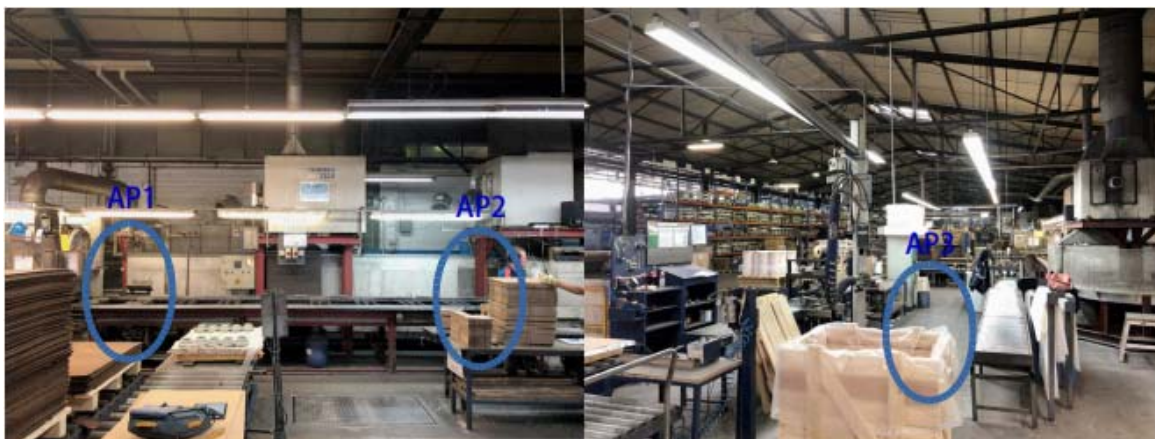

← Spots mit funktionellem Licht zur lückenlosen Risserkennung

Nachtmodus



Nachher

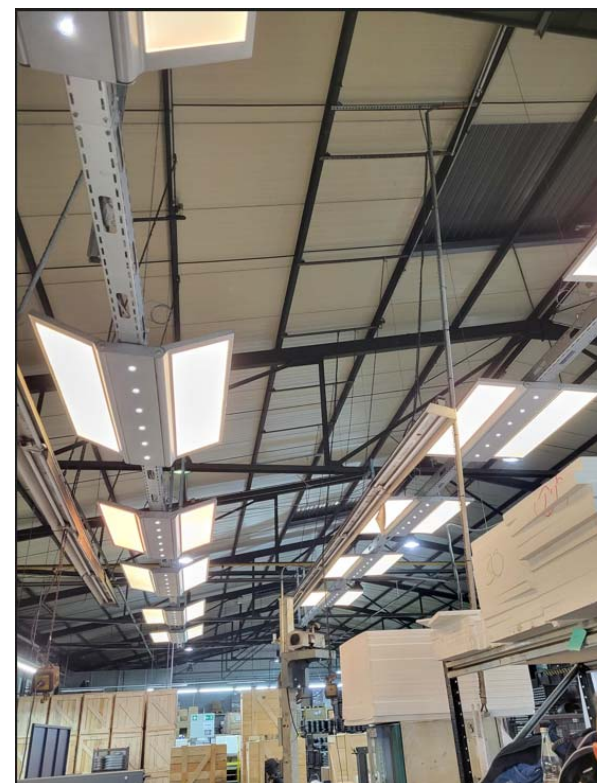

Tagmodus

Umsetzung – Beginn 2020, Abnahme 02/2021

Finishlinie

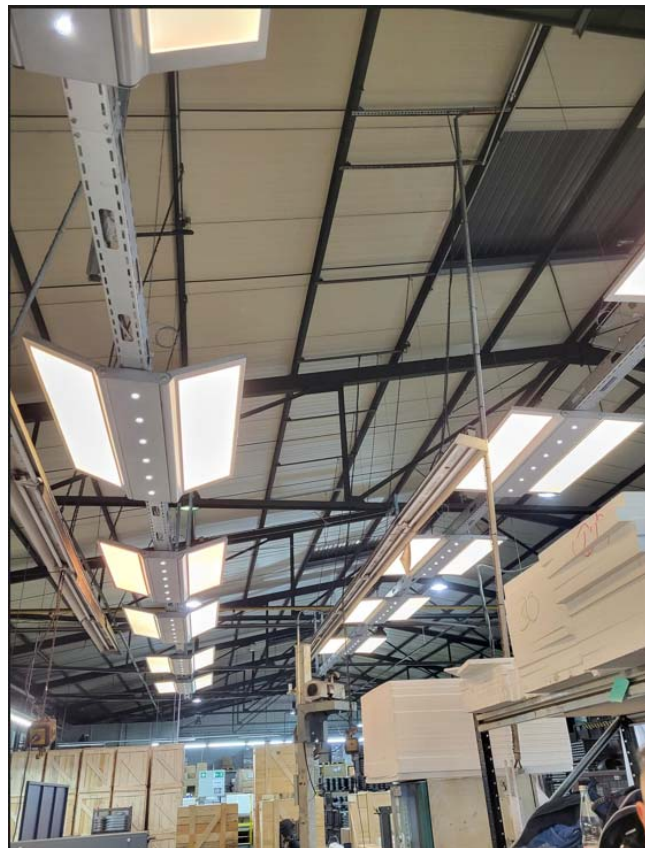

Evaluierung

Schlaffragebogen – Schlafqualität, Müdigkeit, Wohlbefinden

- Nach Einschlafverhalten
- Gesundheitsfragen
- Aufwachen
- Traumverhalten
- Alkoholkonsum
- Medikamenteneinnahme
- Wohlfühlen während des Tages und nach dem Aufstehen



Psychiatric Research Unit
WHO Collaborating Centre in Mental Health

WHO (Fünf) - FRAGEBOGEN ZUM WOHLBEFINDEN (Version 1998)

Die folgenden Aussagen betreffen Ihr Wohlbefinden in den letzten zwei Wochen. Bitte markieren Sie bei jeder Aussage die Rubrik, die Ihrer Meinung nach am besten beschreibt, wie Sie sich in den letzten zwei Wochen gefühlt haben.

<i>In den letzten zwei Wochen ...</i>	Die ganze Zeit	Meistens	Etwas mehr als die Hälfte der Zeit	Etwas weniger als die Hälfte der Zeit	Ab und zu	Zu keinem Zeitpunkt
... war ich froh und guter Laune	5	4	3	2	1	0
... habe ich mich ruhig und entspannt gefühlt	5	4	3	2	1	0
... habe ich mich energisch und aktiv gefühlt	5	4	3	2	1	0
... habe ich mich beim Aufwachen frisch und ausgeruht gefühlt	5	4	3	2	1	0
... war mein Alltag voller Dinge, die mich interessieren	5	4	3	2	1	0

Mitarbeiterstimmen

Mündliche MA- Befragung – ganzheitliche Betrachtung

- Winter, wenn dunkel
- Nebenabteilungen auch so zu beleuchten oder Neonröhren ausschalten
- Umkleieräume nicht vergessen
- Wege
- Ankunft zu Hause - sofort schlafen gehen
- Verschiebung der Arbeitszeit bei Nachtschicht je nach Jahreszeit
- Generation Z – neue AZ- Modelle notwendig

Was sollte man beachten?

Lessons learnt

Jahreszeiten – Schichtmodelle/ Zeiten



Ganzheitlichkeit

Staubentwicklung

Wartungsintensität (4 W)



Wer kein Ziel hat, kann auch keines erreichen.

Danke für Ihre Aufmerksamkeit!

Get in touch

www.rhimagnesita.com

Important notice:

These materials do not constitute or form part, or all, of any offer of invitation to sell or issue, or any solicitation of any offer to purchase or subscribe for, any securities in any jurisdiction in which such solicitation, offer or sale would be unlawful, nor shall part, or all, of these materials form the basis of, or be relied on in connection with, any contract or investment decision in relation to any securities.

These materials contain forward-looking statements based on the currently held beliefs and assumptions of the management of RHI Magnesita N.V. or its affiliated companies, which are expressed in good faith and, in their opinion, reasonable. These statements may be identified by words such as "expectation" or "target" and similar expressions, or by their context. Forward-looking statements involve known and unknown risks, uncertainties and other factors, which may cause the actual results, financial condition, performance, or achievements of RHI Magnesita N.V. or its affiliated companies to differ materially from the results, financial condition, performance or achievements express or implied by such forward-looking statements. Given these risks, uncertainties and other factors, recipients of this document are cautioned not to place undue reliance on these forward-looking statements. RHI Magnesita N.V. or its affiliated companies disclaims any obligation to update these forward-looking statements to reflect future events or developments.

